

公告 | 丹佛斯 Turbocor 压缩机

客户须知

B-CN-246-CN REV A

2022 年 3 月 10 日

主题: Turbocor 575V 压缩机选项

目的

本公告旨在通知丹佛斯 Turbocor® 客户所有 TTS/TGS/TTH/TGH 压缩机现已有了新的 575V 电压选项。此外，伴随此产品更新的同时，我们还发布了新的 4.3.0 软件配置。



自 2022 年 3 月 7 日起，主要修订版“H”和之后在塔拉哈西制造的 TTS/TGS/TTH/TGH 系列压缩机均可订购配置电压选项“F”（575V）和更新的 4.3.0 软件。订购时，客户可以在类型代码中为字符 19-22 选择 4.3.0 通用 OEM 软件选项“S413”。有关客户特定的软件选项，请参阅单独的公告或咨询您的大客户经理。

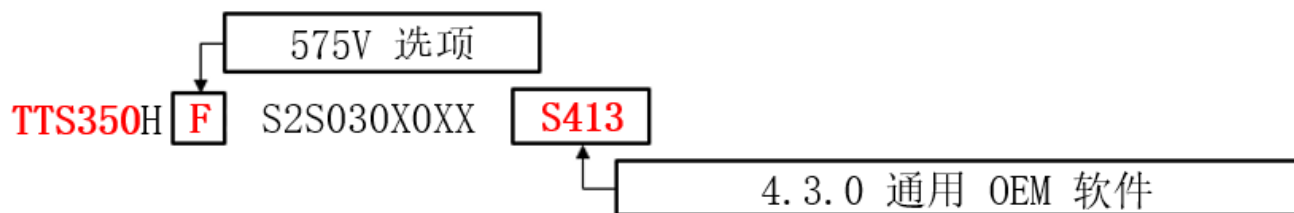

此产品更新仅与 4.3.0 软件配置为 S413 及更高版本兼容。由于旧版软件与新版 575V 选项不兼容，4.3.0 软件配置号为 S404 及更早版本，以及所有客户特定软件选项配置号早于 S413 的版本，将会从机型配置系统中删除。特定软件配置详细信息与 BMCC 零件号将通过单独的公告进行传达。

总结

现在，在所有 TTS/TGS/TTH/TGH 压缩机上推出的 575V 选项与我们的产品组合保持一致，可提供 380V-575V 的宽范围电压选项。新的 575V 选项使客户能够灵活选择他们所需的压缩机，在电压为 575V 的地区，不再需要单独的降压变压器来为压缩机供电。请注意，575V 压缩机仅符合 ETL 标准，没有 CE 认证。

电压选项	380V	400V	460V	575V
TTS300 / TGS230	✓	✓	✓	✓
TTS350 / TGS310	✓	✓	✓	新发布
TGS490	✓	✓	✓	新发布
TTS400 / TGS390	✓	✓	✓	✓
TTS700 / TGS520	✓	✓	✓	新发布
TTH375 / TGH285	✓	✓	✓	新发布

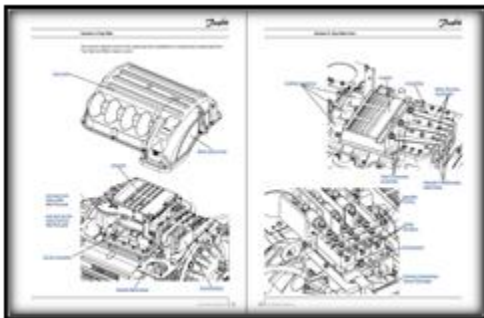

Turbocor® OEM 现在可订购新款 575V 压缩机。这些新压缩机的标准交付周期最初为八 (8) 周。

丹佛斯 Turbocor® 技术出版物已更新，包括了新型高温应用压缩机，详情请见我们的网站 (www.turbocoroem.com)。

需采取的措施

希望购买新款 575V 压缩机的客户可以联系其大客户经理，以确定价格。客户可访问 dtconfig.danfoss.com，根据自己的规格需求配置压缩机。确定压缩机价格和机型代码后，客户可以通过 turbocor.cs.na@danfoss.com 向丹佛斯客户服务部下订单。

有关包含压缩机固件为4.3.0的配置选项和备件 BMCC 零件号，请参阅公告 B-CN-181-EN。

由于 575V 产品的发布，DTC 提供的许多手册和指南都进行了修改。其中包括：

- M-AP-001-EN 应用和安装手册修订版 S
- M-SP-001-EN TT 和 TG 备件手册修订版 F.6

对于所有 TTS/TGS/TTH/TGH 压缩机，请参考上述新版手册。

需要协助

如需了解更多信息，请通过 turbocor.ps.na@danfoss.com 联系您的大客户经理或我们的产品支持小组。